



perini
SOLO 50cc

Manuel d'entretien et d'utilisation



AVANT-PROPOS

Remarque : Le manuel est une composante importante de votre scooter. Gardez-le avec votre véhicule en tout temps même s'il est revendu.

Notre société travaille continuellement à améliorer la conception et la qualité de ses produits. Par conséquent, bien que ce manuel contienne les plus récentes informations de produit au moment de l'impression, il est possible qu'elles puissent différer légèrement de votre scooter.

Pour des essais et des réparations non expressément décrits dans ce manuel, veuillez contacter votre marchand local Pertutti. Ces professionnels seront en mesure de vous aider de façon rapide et précise. Merci d'avoir choisi Pertutti. Et bonne route !



Lire ce manuel soigneusement avant de conduire votre scooter.

Règles fondamentales de sécurité :

Il est recommandé de suivre soigneusement les instructions données ci-dessous couvrant le fonctionnement normal de votre véhicule. En suivant ces règles, vous augmenterez votre propre sécurité et la sécurité de ceux autour de vous. Vous maximiserez également la durée de vie et l'utilité de votre véhicule.

Les véhicules à deux roues n'assurent pas la même protection que celle fournie par les automobiles, il est donc essentiel que vous portiez des vêtements de protection appropriés. Ne jamais exploiter votre

Il ne faut cependant pas présumer que les meilleurs vêtements vous protégeront en cas de collision ou d'accident. Ces vêtements peuvent au mieux vous protéger contre les écorchures et éraflures, mais offrent une très faible protection en cas d'impact. Assurez-vous de satisfaire à toutes les exigences prescrites par votre loi locale, y compris le permis de conduire, l'âge minimum, la formation, l'assurance, les taxes, l'immatriculation du véhicule, la plaque d'immatriculation, etc. Quand vous recevez votre véhicule, pratiquez d'abord à conduire dans des endroits où il y a peu de circulation. N'essayez pas de conduire le véhicule dans des endroits où la circulation est dense jusqu'à ce que vous vous sentiez confortable avec vos capacités de conduire le véhicule. La plupart des provinces interdisent l'exploitation d'un véhicule de 50 cc ou moins sur des autoroutes ou des autoroutes urbaines. Assurez-vous qu'il est permis de conduire votre véhicule avant de prendre toute route particulière. Un véhicule neuf doit être soigneusement rodé au début. Avant de mettre le moteur en marche, assurez-vous que les freins, la transmission et l'accélérateur fonctionnent adéquatement et que l'approvisionnement en essence et en huile est approprié. Le système d'échappement, les freins, et quelques autres pièces du véhicule deviennent très chauds lors du fonctionnement. Ne touchez à aucune de ces pièces.

Certains médicaments ou drogues, illicites ou prescrites, et l'alcool augmentent le risque d'accidents. Ne conduisez pas sous l'influence de drogues ou d'alcool. Assurez-vous que vous êtes en bonne condition physique et pas malade avant de conduire votre véhicule.

Beaucoup d'accidents sont provoqués par l'inexpérience de conduite et le manque de formation du conducteur. Ne conduisez pas votre véhicule tant que vous n'avez pas reçu une formation par un organisme de sécurité à motocyclette reconnu. Rappelez-vous que conduire un véhicule à deux roues, bien que ce soit agréable et facile, est assez différent de conduire une voiture. Ne présumez pas que vous êtes capable d'exploiter votre véhicule de façon sécuritaire parce que vous êtes un conducteur de voiture expérimenté. Ne prêtez jamais votre véhicule à d'autres à moins d'être sûr qu'ils ont la compétence et le permis de conduire appropriés.



⚠ WARNING



Les gaz d'échappement contiennent de l'oxyde de carbone qui est extrêmement toxique si inhalé. Ne démarrez pas le moteur dans des pièces fermées ou mal aérées

⚠ WARNING

Observez toutes les règles de la route. Prêtez attention en particulier à tous les panneaux d'avertissement, de réglementation et d'informations.signage.



⚠ WARNING



Conduisez toujours avec les mains sur les poignées desur les guidon et des pieds

⚠ WARNING



Ne faites jamais de courses avec d'autres véhicules.

⚠ WARNING



Portez toujours des vêtements de protection, préférablement de couleur claire et/ou



IDENTIFICATION DU VÉHICULE

Le numéro moteur est gravé sur le côté latéral gauche du carter de vilebrequin tel que montré ci-après. *Prenez note de votre numéro moteur pour l'utiliser lors de la commande de pièces*

MFD BY: Zhejiang Lingyun Motorcycle Co. Ltd
MFD IN: CHINA DATE: XX XXXX

V.I.N. XXXXXXXXXXXXXXXXXXXX TYPE: MC



GVWR: XXX Kg
GAWF: XXX Kg XXX TIRE/PNEU XXX RIM/JANTE XXX COLD/FROID
GAWR: XXX Kg XXX TIRE/PNEU XXX RIM/JANTE XXX COLD/FROID

This vehicle conforms to all applicable standards prescribed under the Canadian Motor Vehicle Safety Regulations in effect on the date of manufacture. - Ce véhicule est conforme à toutes les normes qui lui sont applicables en vertu du règlement sur la Sécurité Des Véhicules Automobile Du Canada en vigueur à la date de sa fabrication. MADE IN CHINA

V.I.N. # _____



WARNING

Dans tous les pays, il est illégal de modifier le numéro d'identification du véhicule (VIN). Vous pouvez encourir des pénalités graves pour l'avoir fait. De plus, ceci annulera

NUMÉRO DE CADRE/CHÂSSIS

Le numéro de châssis est estampé sur le centre supérieur du cadre principal sous un capuchon protecteur tel que montré ci-dessous (A).

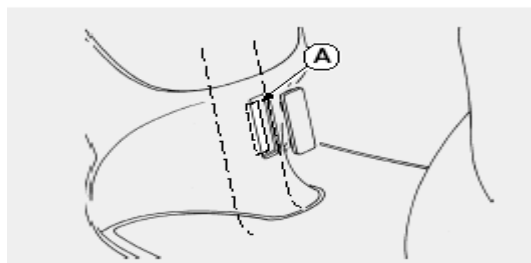

Prenez note de votre numéro de cadre/châssis pour pouvoir l'utiliser lors de la commande de pièces

Cadre/Chassis # _____

Le bon Detail de Cote



Le Detail gauche de Cote



Instruments sur les poignées:

Cote gauche (Fig.1)

((A) La clé est en position de marche (ON)

1. Commutateur de phare*
2. Voyant de direction
3. Klaxon

* Remarque : Le Pertutti Solo LY50QT-3 est une motocyclette à vitesse limitée (MVL) et possède seulement un phare à faisceau unique. Il n'y a aucun projecteur route.

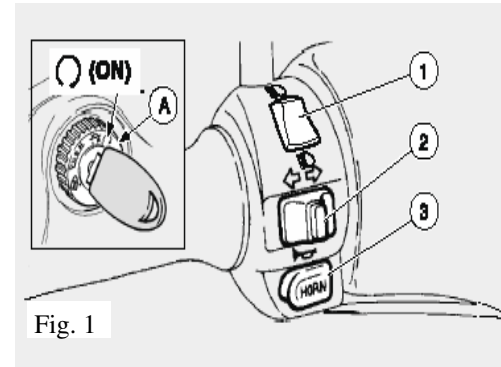

Cote droit (Fig. 2)

((A) La clé est en position de marche (ON)

1. Interrupteur marche-arrêt du moteur
2. Interrupteur de démarrage

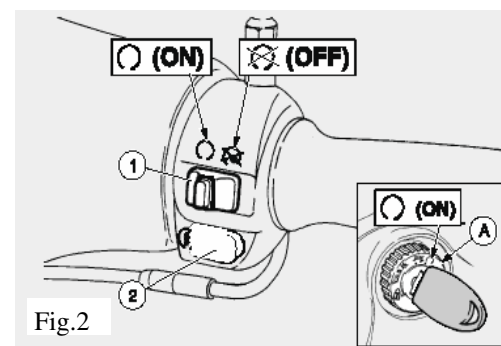

Instruments de guidon (fig. 4).

1. Commutateur d'éclairage
2. Levier de frein arrière
3. Rétroviseur gauche
4. Indicateur de vitesse
5. Rétroviseur droit
6. Levier de frein avant
7. Accélérateur
8. Bouton de mise en marche
9. Entrée de clé de contact

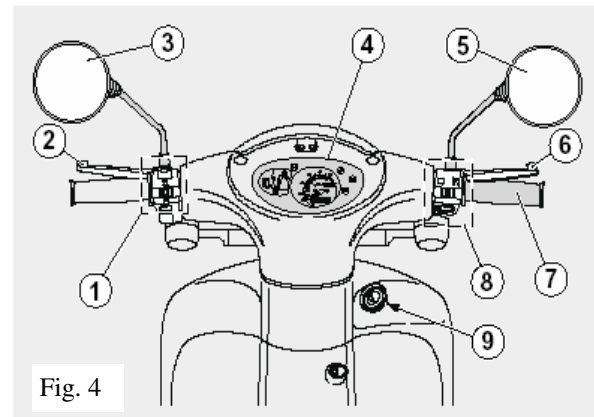

Fig. 4

Commutateur d'allumage

Le La clé peut être insérée et retirée à la position OFF (ne tournez jamais la clé à la position OFF en conduisant.)

véhicule ne peut pas être démarré avec la clé en position OFF ou avec la béquille à terre.

Tournez-la à la position ON pour démarrer le véhicule.

À la position ON, la clé ne peut être retirée.

Avant de quitter le véhicule, tournez la clé à la position LOCK en appuyant sur la clé et en la tournant vers la gauche.

Pour verrouiller la poignée de guidon, tournez-la doucement vers la droite et vérifiez qu'elle est verrouillée.

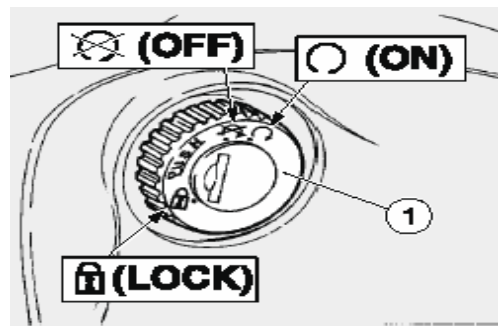

Position	Fonction	Retrait de la cle
LOCK Verrouillage de direction	La direction est verrouillée. Il est impossible de marrer le moteur et d'actionner l'eclairage	Il est possible de retirer la cle.

Réservoir d'essence

Pour ouvrir le réservoir, glisser le couvercle du trou de clé vers le côté, insérer la clé et la tourner dans le sens antihoraire. Remarque : Sur le Solo 50 cc, le bouchon du réservoir à essence est situé sous la selle. Pour y accéder, utiliser votre clé pour soulever votre selle et tourner simplement le bouchon dans le sens antihoraire. *Après le plein en carburant, remettre le bouchon du réservoir à carburant correctement en place.*

Rangement sous la selle

Machine 50 cc : pour accéder à cet espace, insérer la clé, la tourner à la position ouverte et soulever la selle par l'arrière. Pour fermer et verrouiller la selle, remettre la selle à sa position abaissée et appuyer légèrement sur l'arrière.

Donner une légère poussée sur la selle vers le haut pour vous assurer qu'elle est bien verrouillée.

Machine 150 cc : insérer la clé dans l'entrée de clé de contact, appuyer sur l'arrière de la selle et tourner la clé dans un sens ou dans l'autre pour déverrouiller le couvercle de selle.

Remarque : Quand vous utilisez le rangement sous la selle, garder à l'esprit que la température à l'intérieur peut s'élever considérablement sous la lumière directe du soleil. Veuillez également noter que le compartiment de rangement peut devenir mouillé durant les fortes pluies, alors, enveloppez vos articles en conséquence.

Levier de lanceur au pied

Pour l'actionner, éloigner d'abord le levier du moteur.

Appliquer une pression douce pour engager l'engrenage.

Appliquer une pression forte sur le levier pour démarrer le moteur.

Béquille

Ne jamais conduire le scooter avec la béquille en position abaissée, celle-ci devrait être en position élevée du côté gauche du véhicule.

Remarque : Une caractéristique de sécurité sur le scooter 150 cc empêchera le démarrage si la béquille est abaissée.

Huile à moteur

Degré API de type d'huile SE ou SF et degré de viscosité recommandés : SAE15W-40. Remplacer l'huile moteur après les premiers 300 km et à chaque 1 000 km subséquents. Le remplissage nécessite 0,8 L, ou 0,9 L après des réparations majeures.

Huile à engrenage

Remplacer l'huile à engrenage à tous les 6 000-8 000 km avec 0,1 L d'huile SAE15W-40SE ou d'huile SF de classe quatre-temps ou d'huile à engrenage SAE85W-90GL-4. Vérifier les niveaux d'huile entre les changements pour vous assurer que les niveaux sont adéquats.

Essence

Essence sans plomb à indice d'octane 90 recommandée.

Rodage de la motocyclette

La phase de rodage de votre machine (0-1 000 km) est la phase la plus importante de la vie utile de votre scooter. Suivre la procédure adéquate durant cette phase aidera à assurer une longue durée utile à votre machine.

1-150 km

Éviter les longues périodes de conduite avec l'accélérateur tourné à plus du tiers de sa course. Après chaque heure de fonctionnement, arrêter le moteur durant 5 à 10 minutes.

Changer souvent de vitesse de conduite pour éviter d'exploiter la machine à la même position durant une période prolongée.

150-500 km

Éviter les longues périodes de conduite avec l'accélérateur tourné à plus de la moitié de sa course. Après 500 km, remplacer l'huile moteur, le filtre à huile et l'huile à engrenage.

500-1 000 km

Éviter les longues périodes de conduite avec l'accélérateur tourné à plus des deux tiers de sa course.

Après 1 000 km

Éviter les longues périodes de conduite avec l'accélérateur tourné au maximum et changer la vitesse de temps à autre.

Liste de contrôle du pilote

Guidon de direction - Il devrait fonctionner en douceur et en toute facilité, sans être lâche

Frein arrière - Vérifier le fonctionnement et le jeu du frein

Frein à disque avant (150 cc) - Vérifier le fonctionnement et le niveau et les fuites de liquide

Poignée d'accélérateur - Vérifier si elle fonctionne en douceur, lubrifier au besoin

Huile moteur - Vérifier les niveaux afin de savoir si un remplissage partiel est nécessaire.

Pneus et jantes - Vérifier la pression des pneus et l'usure de la bande de roulement (voir page 9).

Câbles - Vérifier leur fonctionnement, lubrifier au besoin

Pivots de leviers de freins - Vérifier leur fonctionnement, lubrifier au besoin

Fixations - Vérifier le serrage des fixations et des connexions, serrer au besoin

Carburant - Vérifier le niveau

Klaxon - Vérifier le volume et régler à l'aide du bouton de volume au besoin.

Phare, feux et signaux - S'assurer du fonctionnement adéquat

Remarque : Faites ces vérifications chaque fois que vous utilisez le véhicule afin d'assurer votre sécurité et de retirer le maximum de plaisir de votre véhicule.

**Preliminary
Checking
Operations**

Composant	Vérification
Freins à disque avant et arrière	Vérifier le fonctionnement des freins, le jeu des leviers et des pédales. Vérifier les garnitures en cas d'usure excessive, vérifier l'état des disques. Si les disques sont rayés de façon excessive ou montrent des signes de décoloration due à la chaleur, ne conduisez
Accélérateur	S'assurer qu'il fonctionne en douceur et qu'il est possible de l'ouvrir et de le fermer complètement, dans toutes les positions du guidon.
Roues/pneus	Vérifier la surface des pneus, la pression de gonflage, l'usure et la
Guidon	S'assurer que l'articulation à fourche tourne sur toute sa plage sans aucun obstacle quel qu'il soit. S'assurer que la fourche s'arrête en
Béquille centrale	S'assurer qu'elle fonctionne en douceur et que le ressort de tension la ramène à sa position normale.
Écrous, boulons et autres	Vérifier si toutes les fixations sont serrées et au bon couple de
Réservoir de carburant	Vérifier le niveau de carburant et remplir au besoin. S'assurer qu'il n'y a aucune fuite de carburant. S'assurer que le bouchon de remplissage est serré correctement.
Interrupteur marche-arrêt du	S'assurer qu'il fonctionne correctement.
Éclairage, témoins d'alerte et dispositifs électriques, indicateur	Vérifier le bon fonctionnement de tous les feux, du phare et du klaxon. Ne pas conduire si l'un de ces composants ne fonctionne

Freins (Alto 150 cc)

Pour vérifier les fuites de liquide de frein, enfoncer le frein durant quelques minutes et observer s'il se produit des fuites aux connecteurs ou au cylindre. En cas de détection de fuite, réparer celle-ci immédiatement. Le Solo 50 cc est doté de freins à tambour.

WARNING

Les freins sont extrêmement importants pour votre sécurité. N'utilisez pas votre véhicule si les freins ne fonctionnent pas à la perfection. Vérifier toujours l'efficacité des freins avant de circuler.

Filtre à air - Vérifier le filtre à air régulièrement et le remplacer au besoin.

Utiliser la procédure ci-après pour vérifier la pression des pneus à froid :

1 personne - Pneu avant - 250 kPa Pneu arrière - 250 kPa

Assurez-vous que les pneus concordent avec les jantes. Certaines jantes peuvent être utilisées avec des pneus sans chambre à air ou avec chambre.

Un surgonflage peut occasionner des glissades, un sous-gonflage peut causer des virages difficiles et accélérer l'usure des pneus.

Au moment de l'utilisation du véhicule, s'assurer que le poids total du conducteur et du passager et des accessoires ne dépasse pas la limite du véhicule. S'assurer que la répartition du poids sur le véhicule est uniforme.

Batterie

On vous recommande d'enlever la batterie si le véhicule doit être inutilisé durant une longue période (p. ex., durant l'hiver). User toujours de prudence au moment de remplacer, d'enlever ou de recharger la batterie. Éviter tout contact de l'acide avec la peau ou les vêtements. Utiliser des lunettes de sécurité et porter des vêtements de protection. Ne jamais entreposer la batterie à la portée des enfants ou dans un endroit susceptible de se réchauffer à plus de 45 °C.

En cas de contact accidentel avec les yeux, laver à grande eau durant 15 minutes et obtenir l'aide d'un médecin le plus rapidement possible.

Si avalé, boire beaucoup d'eau ou de lait et obtenir immédiatement l'aide d'un médecin.

Démarrage du moteur

On peut démarrer le moteur de deux façons.

Démarrage électrique - Placer le contact d'allumage à la position « ON ». Fermer complètement l'accélérateur, enfoncer le bouton de démarrage en serrant le levier de frein avant ou arrière. Une fois le moteur démarré, libérer le bouton de démarrage tout en serrant le levier de frein avant ou arrière. Remarque : Si le véhicule a été inutilisé durant une certaine période de temps, il peut s'avérer nécessaire soit d'enfoncer le bouton de démarrage à plusieurs reprises ou d'utiliser le levier du lanceur au pied. Il peut également être nécessaire d'actionner la poignée de l'accélérateur (A) afin

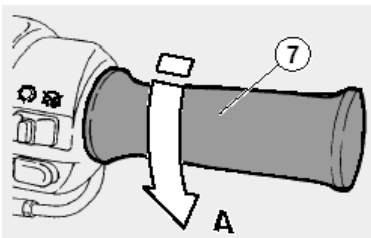

quelques kilomètres.

Démarrage au lanceur au pied - Placer le contact d'allumage à la position « ON ». Fermer entièrement le clapet d'accélérateur et actionner avec force le lanceur au pied tout en serrant le frein avant ou arrière. Remarque : S'il

est nécessaire de faire plusieurs tentatives de démarrage, ne jamais actionner le démarreur électrique durant plus de 5 secondes et attendre 10 secondes entre chaque tentative. Si le véhicule ne démarre pas après trois essais avec le lanceur au pied, essayez d'ouvrir le clapet d'accélérateur de 1/8 de tour en prenant garde que le véhicule ne fasse une embardée lorsqu'il démarrera.

Ne jamais démarrer le véhicule à l'intérieur.

Toujours réchauffer le moteur durant 1-3 minutes après un départ à froid. Si la charge de la batterie est faible, utiliser l'option lanceur au pied. Pour commencer à rouler, serrer le levier de frein arrière avec la main gauche tout en actionnant légèrement l'accélérateur de la main droite. Pousser le véhicule en bas de sa béquille, libérer le frein et accélérer lentement.

Freinage

1. Relâcher la poignée d'accélérateur.
2. Serrer les leviers de frein avant et arrière en même temps en augmentant graduellement la pression pour freiner de façon uniforme.

Remarque : Lorsqu'un seul levier de frein avant ou arrière est actionné, il peut se produire un dérapage. Éviter les freinages brusques et freiner avec précautions si le véhicule penche d'un côté (comme dans un virage).

Pour éteindre le véhicule

Après avoir effectué un arrêt complet, tourner la clé à la position « OFF ». Appliquer la béquille centrale tout en

CAUTION
de permettre au carburant de se rendre au moteur. Ne jamais partir brusquement avec un moteur froid. Permettre au moteur de se réchauffer en conduisant lentement durant

Appuyer le pied droit sur la béquille centrale et pousser celle-ci vers le bas tout en soulevant la machine avec la main droite. Remarque : Ne pas essayer d'engager la béquille centrale sur un sol mou ou dans une pente.

Verrouillage de la direction

Pour empêcher les vols, verrouiller le guidon et retirer la clé lorsque que le véhicule est stationné.

Le tuyau d'échappement peut devenir très chaud en cours d'utilisation, soyez-en conscient lorsque le scooter est arrêté et évitez de laisser la machine dans un endroit où les enfants pourraient y toucher.

Si vous n'êtes pas familier avec l'entretien d'un scooter, faites effectuer toutes les réparations et l'entretien par un concessionnaire Pertutti autorisé.

Ce véhicule est conçu pour être utilisé sur les routes pavées. Si vous l'utilisez dans d'autres conditions, le filtre à air devra être remplacé plus souvent.

Pour les entretiens simples, une trousse d'outils d'entretien est située dans le compartiment de rangement.

Exigences de couples de serrage

Une clé dynamométrique est nécessaire pour le serrage des éléments dans le tableau ci-dessous. Ces éléments devraient être serrés de temps à autre, en particulier

avant un long périple.

<i>Élément</i>	<i>Couple N/m</i>
Bougie	18
Bouchon de vidange d'huile	43
Vis d'inspection	23
Bouchon de vidange d'huile à engrenage.	23

Pour vérifier l'huile moteur

S'assurer que le scooter est stationné sur un sol de niveau.

Faire fonctionner le moteur durant 5 minutes.

Attendre quelques minutes après avoir éteint le moteur.

Vérifier le niveau d'huile, rajouter de l'huile au besoin.

Pour remplacer l'huile moteur

Enlever le bouchon de vidange du carter d'huile.

Retirer la jauge de niveau d'huile pour faciliter l'écoulement. Assurez-vous de récupérer l'huile usagée pour ne pas polluer l'environnement. Replacer le bouchon de vidange et remplir le carter d'huile avec précautions au moyen d'un entonnoir.

La capacité d'huile moteur est de 0,9 L.
Démarrer le moteur et vérifier le niveau à l'aide de la jauge.

Pour remplacer l'huile à engrenage

Stationner la machine sur un sol à niveau.
Placer un contenant sous la vis de vidange pour récupérer l'huile à engrenage.
Enlever la vis de vidange et vidanger la vieille huile.
Resserrer la vis de vidange.
Enlever le bouchon de remplissage et remplir à une capacité de 0,11 L

Réglage du carburateur

Le réglage du carburateur devrait être effectué par un technicien licencié ! Tout changement ou modification pourrait causer des altérations importantes au rendement du moteur.

Réglage du ralenti

Démarrer le moteur et le réchauffer à 1 000 - 2 000 tr/min en augmentant occasionnellement la vitesse à 4 000 ou 5 000 tours jusqu'à ce qu'il réponde rapidement à la poignée d'accélérateur. Tourner la vis de réglage du ralenti pour mettre le ralenti à la vitesse standard.

Pour augmenter la vitesse, tourner la vis en sens horaire ; pour diminuer la vitesse, tourner la vis en sens antihoraire. La vitesse de ralenti standard est de 1 600+/- 100 tr/min. Si vous êtes incapable de régler le ralenti à la vitesse standard, contacter votre concessionnaire.

Réglage de la poignée d'accélérateur

Remarque : Effectuer le réglage du ralenti avant de faire le réglage du jeu de la poignée d'accélérateur. La poignée d'accélérateur devrait avoir un jeu d'environ 2-3 mm. Pour effectuer le réglage : desserrer l'écrou de blocage. Tourner le réglage jusqu'à ce qu'il soit conforme à la norme.
Resserrer l'écrou et vérifier le jeu – répéter la procédure jusqu'à l'obtention du jeu approprié.

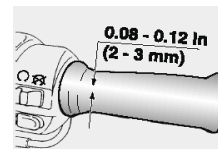

Réglage du jeu des soupapes

Au fil du temps, il se peut que l'écart des soupapes augmente. Ceci peut causer un bruit excessif, une arrivée et une sortie des gaz anormale qui affectera la performance du moteur. Faire vérifier les soupapes régulièrement par un technicien accrédité.

Réglage de la bougie

Faire vérifier ou remplacer votre bougie régulièrement par un technicien accrédité. La bougie peut être endommagée par les vibrations et une conduite rude.

Si vous avez besoin de remplacer la bougie, le numéro de bougie de remplacement est LDA 7TC ou NGK C7HAS ou NDU22FS-U.

L'écart approprié de la bougie est de 0,5 - 0,6 mm.

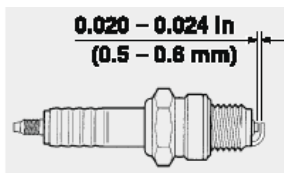

Réglage des tambours de freins avant et arrière

Frein arrière - Le jeu approprié pour le frein arrière devrait être de 10-20 mm ; le réglage doit être effectué sur le tambour de frein. Pour augmenter le jeu, tourner en sens horaire. Un jeu qui dépasse la limite est le signe d'un problème dans le système de freinage. Ne pas utiliser la machine tant que le problème n'aura pas été réglé. S'il est impossible de régler le jeu selon la norme, contacter votre concessionnaire.

Segment de frein - Un indicateur d'usure est placé sur le

frein arrière afin de vérifier l'usure sans démonter le frein.

Appliquer le frein et vérifier la position de l'indicateur d'usure. Si l'indicateur est au-dessus de la limite d'usure, faire remplacer le segment de frein par un technicien autorisé.

Frein avant :

Segment de frein - Un indicateur d'usure est placé sur le frein avant afin de vérifier l'usure sans démonter le frein. Appliquer le frein et vérifier la position de l'indicateur d'usure. Si l'indicateur est au-dessus de la limite d'usure, faire remplacer le segment de frein par un technicien autorisé.

Liquide de frein (s'applique uniquement à l'Alto 150 cc) :

Un bas niveau du liquide de frein peut permettre à l'air de s'introduire dans le système, causant un mauvais fonctionnement du frein. Vérifier souvent le liquide de frein.

Tourner le guidon pour placer le réservoir du liquide de frein à niveau avant de vérifier le liquide. Ajouter du liquide de frein au besoin. Toujours utiliser le liquide de frein recommandé.

Ne jamais mélanger deux types de liquides de frein. Ne jamais permettre à l'eau de pénétrer dans le système.

Essuyer tout fluide renversé après le remplissage pour prévenir la corrosion de la peinture et du plastique.

Inspection de la fourche avant

Stationner la machine dans un endroit à niveau.

Effectuer une vérification visuelle des dommages et des fuites.

Serrer le levier de frein pour empêcher la machine de bouger et manipuler le guidon plusieurs fois pour en vérifier le fonctionnement.

Inspection des câbles

Des dommages de surface aux câbles (p. ex., indicateur de vitesse), peuvent affecter le fonctionnement et causer un accident.

Lubrifier les extrémités des câbles en utilisant de l'huile SAE 10W30.

Lubrifier :

Câble et poignée d'accélérateur

Levier de frein

Béquille centrale et béquille latérale

Guidon

Si le roulement du guidon est usé ou lâche, ceci peut causer de sérieux problèmes.

Placer la machine sur un bloc et soulever la roue avant du sol.

Brasser la roue d'un mouvement d'aller-retour et vérifier s'il y a du jeu. Si c'est le cas, contacter votre concessionnaire.

Coussinets de roues

Effectuer l'entretien des coussinets de roues à tous les trois mois ou 13 000 km ou s'il se produit du jeu.

Filtre à air

Le filtre à air est situé sur le côté gauche arrière de la machine.

Pour le vérifier, retirer le couvercle (ne jamais faire fonctionner le moteur sans que le filtre à air soit installé). Vérifier le filtre fréquemment, en particulier si vous conduisez le véhicule dans des conditions de poussière.

Fusibles

Le boîtier à fusibles est situé près de la batterie.

Toujours éteindre le moteur avant de remplacer un fusible et toujours s'assurer que le fusible de rechange est du bon ampérage. 15 A (3). Redémarrer la machine et vérifier le système électrique. Si le fusible grille de nouveau, contacter votre concessionnaire.

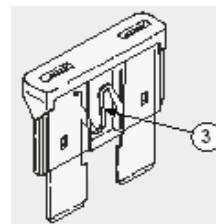



OWNER INFORMATION

Écrire vos nom, adresse et numéro de téléphone ainsi que votre numéro d'identification de véhicule dans l'espace ci-après, afin de faciliter la recherche du propriétaire au cas où votre véhicule serait récupéré après un vol.

PRENOM _____

NOM _____

ADRESSE _____

NUMERO DE TELEPHONE _____

REMARQUE : Il arrive souvent que les véhicules volés sont identifiés grâce aux données inscrites dans le manuel d'utilisation et d'entretien.

Les renseignements sur cette page s'appliquent à toutes les motocyclettes Pertutti vendues aux États-Unis.

.Zhejiang Lingyun Motorcycle Co. LTD.
598#, Yinshan Rd, Huangyan, Taizhou City
Zhejiang, China, 318020

Signalement de défauts de sécurité

Si vous croyez que votre véhicule a un défaut qui pourrait causer un accident ou des blessures ou la mort, vous devriez en informer immédiatement la National Highway Traffic Safety Administration (NHTSA) en plus de notifier Zhejiang Lingyun Motorcycle Co. Ltd. Si la NHTSA reçoit des plaintes similaires, elle pourra ouvrir une investigation, et si elle découvre qu'il existe un défaut concernant la sécurité dans un groupe de véhicules, elle peut ordonner un rappel et une campagne de recours. Toutefois, la NHTSA ne peut s'impliquer dans tout problème individuel entre vous, votre concessionnaire ou Zhejiang Lingyun Motorcycle Co. Ltd.

Pour contacter la NHTSA, vous pouvez soit appeler sans frais à l'Auto Safety Hotline au 1 800 424-9393 (366-0123 dans la région de Washington, DC) ou écrire à :

NHTSA
U.S. Department of Transportation
400 7th st SW, (NSA-11)
Washington, DC 20590

Vous pouvez également obtenir d'autres renseignements au sujet de la sécurité automobile à cette ligne d'assistance.

Pertutti désire remercier ses clients d'avoir acheté ce véhicule.

- Ne pas jeter huile, carburant et autres substances polluantes et composants dans l'environnement.
- Ne pas laisser le moteur tourner sans nécessité.
- Éviter les bruits désagréables.
- Respecter la nature.



**EXIGEZ LES PIÈCES D'ORIGINE
SEULEMENT**



pertutti

www.pertutti.ca

véhicule sans porter casque, gants, protection des yeux, veste épaisse, chaussures robustes, et pantalons pleine longueur.